

AUTORIŲ TEISĖS © „Hangzhou EZVIZ Software Co., Ltd.“. VISOS TEISĖS SAUGOMOS.

Bet kokia informacija, įskaitant, be kita ko, formuluotes, paveikslėlius, grafikus, yra „Hangzhou EZVIZ Software Co., Ltd.“ (toliau – „EZVIZ“) nuosavybė. Šio naudotojo vadovo (toliau – „vadovas“) jokių būdu negalima atgaminti, keisti, versti ar platinti iš dalies ar visiškai be išankstinio raštiško EZVIZ leidimo. Išskyrus atvejus, kai nurodyta kitaip, EZVIZ nesuteikia jokių garantijų ar pareiškimų, tiesioginių ar numanomų, susijusių su Vadovu.

### **Apie šį vadovą**

Šiame vadove pateikti gaminio naudojimo ir tvarkymo nurodymai. Nuotraukos, schemos, vaizdai ir visa kita informacija pateikta tik aprašymo ir paaiškinimo tikslais. Šiame vadove pateikta informacija gali būti pakeista be įspėjimo dėl programinės aparatinės įrangos atnaujinimo ar kitų priežasčių. Naujausią versiją rasite „EZVIZ™“ svetainėje (<http://www.ezviz.com>).

### **Peržiūros įrašas**

Nauja laida – 2024 m. sausio mėn.

### **Prekių ženklų patvirtinimas**

EZVIZ™,  ir kitų EZVIZ prekių ženklai bei logotipai yra EZVIZ nuosavybės įvairiose jurisdikcijose. Kiti toliau nurodyti prekių ženklai ir logotipai yra atitinkamų savininkų nuosavybė.

### **Teisinis atsakomybės ribojimo pareiškimas**

TIEK, KIEK LEIDŽIA TAIKOMI ĮSTATYMAI, APRAŠYTAS PRODUKTAS SU APARATINE ĮRANGA, PROGRAMINE ĮRANGA IR PROGRAMINE APARATINE ĮRANGA PATEIKIAMAS TOKS, KOKS YRA, SU VISOMIS TRIKTIMIS IR KLAIDOMIS, IR „EZVIZ“ NESUTEIKIA JOKIŲ GARANTIJŲ, ĮSKAITANT, BE APRIBOJIMŲ, GARANTIJAS DĖL TINKAMUMO PARDUOTI, PATENKINAMOS KOKYBĖS, TINKAMUMO KONKREČIAM TIKSLUI IR TREČIŲJŲ ŠALIŲ NEPAŽEIDIMO GARANTIJAS. JOKIU ATVEJU „EZVIZ“, JOS DIREKTORIAI, PAREIGŪNAI, DARBUOTOJAI AR ATSTOVAI NEATSAKO UŽ JOKIUS SPECIALIUS, ATSITIKTINIUS AR NETIESIOGINIUS NUOSTOLIUS, ĮSKAITANT, BE KITA KO, NUOSTOLIUS DĖL VERSLO PELNO PRARADIMO, VERSLO SUTRIKDYMO, DUOMENŲ AR DOKUMENTŲ PRARADIMO, KURIE YRA SUSIJĘ SU ŠIO PRODUKTO NAUDOJIMU, NET JEI „EZVIZ“ BUVO INFORMUOTA APIE TOKIŲ NUOSTOLIŲ TIKIMYBĘ.

TIEK, KIEK TAI MAKSIMALIAI LEIDŽIAMA PAGAL TAIKYTINĄ TEISĘ, JOKIU ATVEJU „EZVIZ“ BENDRA ATSAKOMYBĖ UŽ VISĄ ŽALĄ NEVIRŠYS PRADINĖS PRODUKTO PIRKIMO KAINOS.

„EZVIZ“ NEPRISIIMA JOKIOS ATSAKOMYBĖS UŽ ASMENS SUŽALOJIMĄ AR TURTINĘ ŽALĄ, PATIRTĄ DĖL PRODUKTO TIEKIMO AR PASLAUGOS NUTRAUKIMO, KURĮ SUKĖLĖ: A) NETINKAMAS DIEGIMAS ARBA NAUDOJIMAS, IŠSKYRUS TAI, KAS PRAŠOMA; B) NACIONALINIŲ ARBA VIEŠŲJŲ INTERESŲ APSAUGA; C) FORCE MAJEURE; D) JŪS ARBA TREČIOJI ŠALIS, ĮSKAITANT, BET NEAPSIRIBOJANT, TREČIŲJŲ ŠALIŲ PRODUKTŲ, PROGRAMINĖS ĮRANGOS, PROGRAMŲ IR KT. NAUDOJIMĄ.

JEI GAMINYS TURI INTERNETO PRIEIGĄ, GAMINĮ JŪS NAUDOJATE TIK SAVO RIZIKA. „EZVIZ“ NEPRISIIMA JOKIOS ATSAKOMYBĖS UŽ NEJPRASTĄ VEIKIMĄ, PRIVATUMO NUTEKĖJIMĄ AR KITĄ ŽALĄ, ATSIKIRADUSIĄ DĖL KIBERNETINĖS ATAKOS, ĮSILAUŽĖLIŲ ATAKOS, VIRUSŲ PATIKRINIMO AR KITOS INTERNETO SAUGOS RIZIKOS, TAČIAU PRIREIKUS „EZVIZ“ LAIKU SUTEIKS TECHINĘ PAGALBĄ. PRIEŽIŪROS ĮSTATYMAI IR DUOMENŲ APSAUGOS ĮSTATYMAI PRIKLAUSO NUO KONKREČIOS JURISDIKCIJOS. PRIEŠ NAUDODAMI ŠĮ PRODUKTĄ, PATIKRINKITE VISUS JŪSŲ JURISDIKCIJOJE GALIOJANČIUS ĮSTATYMUS, KAD ĮSITIKINTUMĖTE, JOG JŪSŲ NAUDOJIMAS ATITINKA TAIKOMUS ĮSTATYMUS. JEI ŠIS GAMINYS NAUDOJAMAS NETEISĖTAIS TIKSLAIS, „EZVIZ“ UŽ TAI NEATSAKO.

ESANT BET KOKIEMS NEATITIKIMAMS TARP PIRMIAU IŠDĖSTYTŲ NUOSTATŲ IR TAIKYTINOS TEISĖS, VADOVAUJAMASI PASTARĄJA.

# Turinys

<b>Apžvalga</b> .....	<b>1</b>
1. Pakuotės turinys .....	1
2. Pagrindai .....	2
<b>Sąranka</b> .....	<b>3</b>
1. Gaukite EZVIZ programėlę .....	3
2. Įjungimas .....	3
3. Kameros įtraukimas į „EZVIZ“ .....	3
<b>Įrengimas</b> .....	<b>4</b>
1. Diegimo vieta .....	4
2. „Micro SD“ kortelės įrengimas (pasirinktinai) .....	4
3. Pagrindo įrengimas .....	5
4. Kameros įrengimas .....	6
<b>Veiksmai su EZVIZ programėle</b> .....	<b>7</b>
1. Tiesioginė peržiūra .....	7
2. Nuostatos .....	8
<b>„EZVIZ Connect“</b> .....	<b>9</b>
1. „Amazon Alexa“ naudojimas .....	9
2. „Google Assistant“ naudojimas .....	10
<b>DUK</b> .....	<b>10</b>
<b>Iniciatyvos dėl video produktų naudojimo</b> .....	<b>12</b>

# Apžvalga

## 1. Pakuotės turinys



Kamera (1 vnt.)



Maitinimo adapteris (1 vnt.)



Maitinimo kabelis (1 vnt.)



Montavimo plokštelė (1 vnt.)

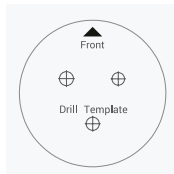

Gręžimo šablonas (1 vnt.)



Sraigtų komplektas (1 vnt.)



Reguliavimo informacija (2 vnt.)



Sparčiosios pradžios vadovas (1 vnt.)

**i** Maitinimo adapterio išvaizda priklauso nuo to, kokį faktinį adapterį įsigijote.

## 2. Pagrindai

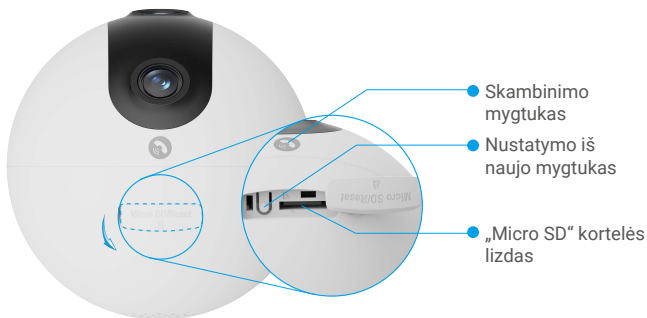
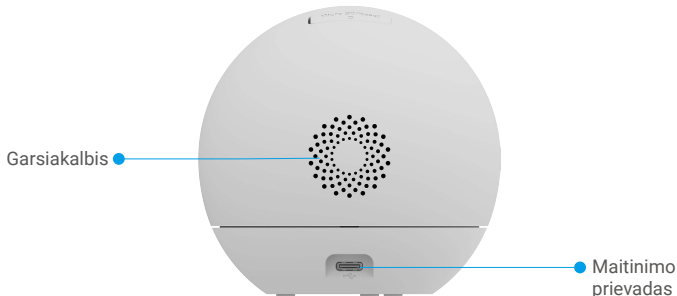
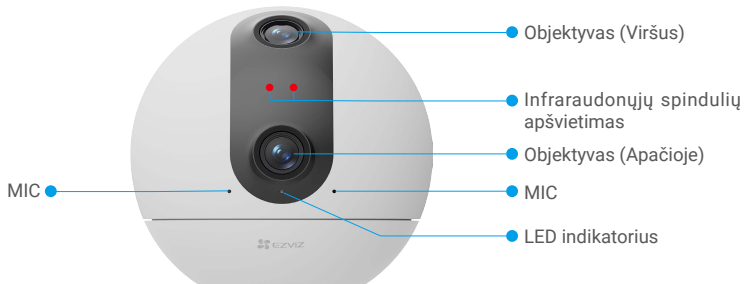

Pavadinimas	Aprašas
LED indikatorius	 Šviečiantis raudonas: kamera paleidžiama.
	 Lėtai mirksinti raudona: Tinklo išimtis.
	 Greitai mirksinti raudona: Kameros išimtis (pvz., „Micro SD“ kortelės klaida).
	 Šviečianti mėlyna: EZVIZ programėlėje peržiūrimas vaizdo įrašas.
	 Lėtai mirksinti mėlyna: kamera veikia tinkamai.
	 Greitai mirksinti mėlyna: Kamera paruošta „Wi-Fi“ ryšiui.
„Micro SD“ kortelė (parduodama atskirai)	Kad galėtumėte naudotis, inicijuokite kortelę EZVIZ programėlėje.
Mygtukas NUSTATYTI IŠ NAUJO	Palaikykite 4 sekundes, kad paleistumėte iš naujo ir nustatytumėte visus parametrus į numatytuosius.

Maitinimo prievadas	Fotoaparatai įjungti.
Skambinimo mygtukas	Paspauskite mygtuką vieną kartą, kad pradėtumėte skambinti, ir EZVIZ programa gaus skambutį.

## Sąranka

### Atlikite toliau nurodytus veiksmus, kad nustatytumėte kamerą:

1. Gaukite EZVIZ programėlę ir prisijunkite prie savo EZVIZ programėlės paskyros.
2. Įjunkite kamerą.
3. Pridėkite kamerą prie EZVIZ paskyros.

## 1. Gaukite EZVIZ programėlę

1. Prijunkite mobilųjį telefoną prie „Wi-Fi“ (siūloma).
2. Atsisiųskite ir įdiekite EZVIZ programėlę ieškodami „EZVIZ“ parduotuvėje „App Store“ arba „Google Play™“.
3. Paleiskite programėlę ir užregistruokite EZVIZ naudotojo paskyrą.



- i** Jei jau naudojote programėlę, įsitikinkite, kad tai yra naujausia jos versija. Norėdami sužinoti, ar yra naujins, eikite į programėlių parduotuvę ir ieškokite EZVIZ.

## 2. Įjungimas

Prijunkite kamerą prie maitinimo lizdo maitinimo adapteriu ir maitinimo kabeliu (5 V 2 A), kad įjungtumėte maitinimą.



- i**
- Rekomenduojama naudoti komplekte esantį maitinimo kabelį ir maitinimo adapterį.
  - Elektrinė lizdas turi būti įrengtas šalia maitinimo adapterio ir turi būti lengvai pasiekiamas.

## 3. Kameros įtraukimas į „EZVIZ“

- i** Kai LED indikatorius greitai mirksi mėlynai, tai reiškia, kad kamera paruošta tinklo konfigūracijai. Kad užbaigtumėte „Wi-Fi“ konfigūraciją, naudokite EZVIZ programėlę.

- Naudodamiesi EZVIZ programėle, prisijunkite prie savo paskyros.
- Pagrindiniame ekrane bakstelėkite „+“ viršutiniame dešiniajame kampe, kad pereitumėte į QR kodo nuskaitymo sąsają.
- Nuskaitykite QR kodą, esantį ant trumposios instrukcijos viršelio arba ant kameros korpuso.



- Vadovaukitės „EZVIZ“ programėlės vedliu, kad užbaigtumėte „Wi-Fi“ konfigūravimą.

## Įrengimas

### 1. Diegimo vieta

Pasirinkite vietą su aiškiu, neužblokuotu matymo lauku ir geru belaidžiu signalu į kamerą. Turėkite omenyje šiuos patarimus:

- Nuimkite nuo objektyvo apsauginę plėvelę.
- Įsitinkinkite, kad siena yra pakankamai tvirta, kad išlaikytų tris kartus didesnį už kamerą svorį.
- Rekomenduojama nustatyti aptikimo jautrumą EZVIZ programėlėje, kai pasirenkama vieta. Taip galite patikrinti, ar kameros vietoje galima aptikti judesį, ir reguliuoti jautrumą pagal aptikto objekto dydį ir atstumą.

### 2. „Micro SD“ kortelės įrengimas (pasirinktinai)

- Atidarykite silikoningą kamerų dangtelį.
- Įdėkite „micro SD“ kortelę (parduodama atskirai) į kortelės lizdą, kaip parodyta toliau esančiame paveikslėlyje.



**i** Įdėję „micro SD“ kortelę, turite ją inicijuoti „EZVIZ“ programėlėje, kad galėtumėte ją naudoti.

- EZVIZ programėlėje įrenginio nustatymų sąsajoje bakstelėkite **Įrašų sąrašas**, kad patikrintumėte SD kortelės būseną.
- Jei atminties kortelės būseną yra **Neinicijuota**, bakstelėkite, kad ją inicijuotumėte.

**i** Tada būseną pasikeis į Įprasta ir joje bus galima saugoti vaizdo **Įrašus**.

### 3. Pagrindo įrengimas

- Įrenginį įrenkite patalpoje, nes įrenginys nėra atsparus vandeniui.
- Kamerą galima pastatyti horizontaliai arba pritvirtinti prie lubų.

#### 1 galimybė: Darbastalio vieta (rekomenduojama)

- Rekomenduojama, kad stalinio kompiuterio aukštis neviršytų 1 metro.

- Padėkite įrenginį horizontaliai ant stalo, geriausia stalo krašte arba pakeltame aukštyje, kad būtų geresnis vaizdas.



#### 2 galimybė: Montavimas prie lubų

- Įsitikinkite, kad lubos yra pakankamai tvirtos, kad išlaikytų tris kartus didesnį už kamerą svorį.
- Nedėkite kameros tokioje vietoje, kurioje daug šviesos šviečia tiesiai į kameros objektyvą.
- Rekomenduojama montavimo aukštis: 2,5 m-3 m virš žemės.
- Trikampių ženklų, skirtų lipdukui pritvirtinti, kryptis yra prietaiso objektyvo kryptis, todėl būkite atsargūs ir iš anksto patikrinkite objektyvo kryptį, kai įrengiate lipduką.
- Diegiant pagrindą, sureguliuokite trikampio logotipą ant pagrindo su trikampio logotipu ant lipdukų.

- Padėkite gręžimo šabloną ant paviršiaus, ant kurio pasirinkote pritvirtinti kamerą.

- (Tik cementinėms sienoms / luboms) Išgręžkite varžtų angas pagal šabloną ir įdėkite tris inkarines detales.

- Kameros pagrindą pritvirtinkite trimis metaliniais varžtais.

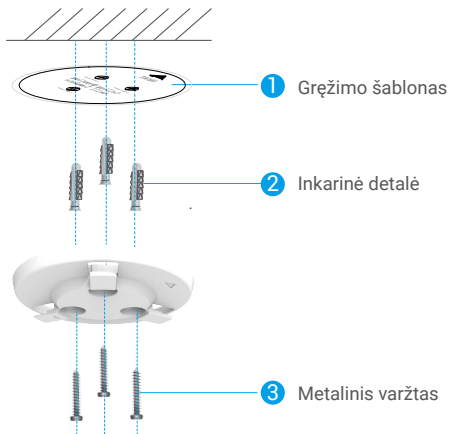

## 4. Kameros įrengimas

1. Pritaisykite kamerą prie pagrindo ir pasukite ją pagal laikrodžio rodyklę, kol ji bus pritvirtinta.



2. Diegimas baigtas.



# Veiksmi su EZVIZ programėle

Programėlės sąsaja gali skirtis dėl versijos naujinimo, ir viršesnė bus jūsų telefone įdiegtos programėlės sąsaja.

## 1. Tiesioginė peržiūra



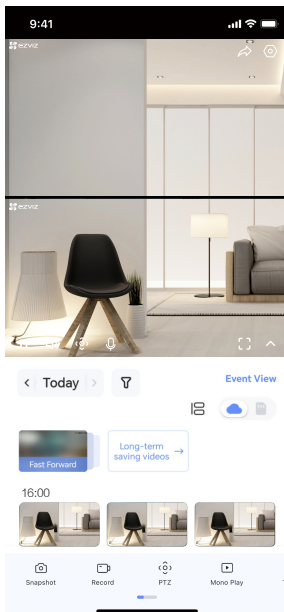

Paleidus EZVIZ programėle, įrenginio puslapis rodomas, kaip parodyta toliau.

Galite peržiūrėti ir klausytis tiesioginės sklaidos kanalo, daryti momentines nuotraukas ar įrašus ir, jei reikia, pasirinkti vaizdo įrašo apibrėžimą.



**i** Braukite kairėn ir dešinėn per ekraną, norėdami pamatyti daugiau piktogramų.

Piktograma	Aprašas
	Bendrinimas. Bendrinkite savo įrenginį su bet kuo.
	Nuostatos. Peržiūrėkite arba pakeiskite įrenginio nuostatas.
	Paveikslėlis paveikslėlyje. Galite pasirinkti, kad tiesioginėje peržiūroje būtų rodomos vienu metu dviem objektyvais padarytos nuotraukos.
	Momentinė kopija. Padarykite momentinę kopiją.
	Įrašykite. Rankiniu būdu pradėkite / sustabdykite įrašymą.
	PTZ. Sukite kamerą, kad gautumėte platesnį regėjimo lauką. Iš anksto nustatyta vieta. Valdykite PTZ, kad nustatytumėte stebėjimo vietą kaip iš anksto nustatytas vietas.
	360° vaizdas. Bakstelėkite, kad sugeneruotumėte 360 laipsnių peržiūros vaizdą.
	Kalbėkite. Bakstelėkite piktogramą, tada vykdykite ekrane pateikiamus nurodymus, kad kalbėtumėte arba klausytumėte priešais kamerą esančių žmonių.
	Miego režimas. Bakstelėkite, kad įjungtumėte miego režimą, vaizdo įrašas nebebus rodomas, o žadintuvo pranešimas bus išjungtas.

	Apibrėžimas. Jei reikia, pasirinkite vaizdo įrašo skiriamąją gebą.
	„Mono Play“. Spustelėkite, kad peržiūrėtumėte plačiakampę nuotrauką arba PTZ kampo nuotrauką.
	Automatinis patruliavimas. Bakstelėkite piktogramą ir PTZ gali atlikti kelių kampu patruliavimo aptikimą pagal numatytuosius arba pasirinktinius iš anksto nustatytus taškus.
	Netoliese esantis įrenginys. Bakstelėkite, kad patikrintumėte netoliese esančius galimus įrenginius.
	Patarimas. Bakstelėkite, kad pamatytumėte daugiau informacijos apie įrenginį.

## 2. Nuostatos

Nuostatų puslapyje galite nustatyti įrenginio parametrus.

Parametras	Aprašas
Pavadinimas	Pritaikykite savo įrenginio pavadinimą.
Išmanusis aptikimas	Galite rinktis iš įvairių aptikimo tipų pagal savo įrenginį.
Žinutės pranešimas	Galite tvarkyti įrenginio žinutę ir EZVIZ programėlės pranešimą.
Garso nuostatos	Galite nustatyti atitinkamus garso parametrus pagal savo įrenginį.
Vaizdo nuostatos	Galite nustatyti atitinkamus vaizdo parametrus pagal savo įrenginį.
Apšvietimo nuostatos	Išjungus, kameros indikatorius bus išjungtas.
PTZ nuostatos	Jūs galite nustatyti savo įrenginio PTZ parametrus, tokius kaip PTZ pozicijos kalibravimas ir PTZ iš anksto nustatytos pozicijos čia.
Įrašų sąrašas	Čia galite matyti „micro SD“ kortelės talpą, taip pat galite įjungti arba išjungti debesies saugyklos paslaugą.
Privatumo nustatymai	Galite užšifruoti vaizdo įrašus naudodami šifravimo slaptažodį.
Tinklo nuostatos	Galite pamatyti ryšio būseną arba paspausti, kad pakeistumėte savo kameros Wi-Fi.
Įrenginio informacija	Įrenginio informaciją galite peržiūrėti čia.
Įrenginio bendrinimas	Galite bendrinti įrenginį su savo šeimos nariais arba svečiais.
„CloudPlay“	Galite užsiprenumeruoti ir valdyti debesies saugyklą. <ul style="list-style-type: none"> <li>• Ši funkcija galima tik tam tikrose šalyse. Prieš pirkdami patikrinkite jos pasiekiamumą savo šalyje.</li> <li>• Gamintojas pasilieka teisę į galutinį paaiškinimą.</li> </ul>
Įrenginio paleidimas iš naujo	Bakstelėkite, norėdami paleisti įrenginį iš naujo.
Pašalinti įrenginį	Bakstelėkite, kad panaikintumėte įrenginį iš EZVIZ programėlės.

## 1. „Amazon Alexa“ naudojimas

Šios instrukcijos leis jums valdyti savo EZVIZ įrenginius naudojant „Amazon Alexa“. Jei proceso metu susiduriate su kokiais nors sunkumais, žr. skyrių **Trikčių šalinimas**.

### Prieš pradėdami, įsitikinkite, kad:

1. EZVIZ įrenginiai prijungti prie EZVIZ programėlės.
2. EZVIZ programėlėje išjunkite „Vaizdo šifravimas“ įrenginio nuostatų puslapyje.
3. Turite įrenginį, kuriame veikia „Alexa“ (pvz., „Echo Spot“, „Echo-Show“, naujajį „Echo-Show“, „Fire TV“ (visos kartos), „Fire TV stick“ (tik antrosios kartos) arba „Fire TV Edition“ išmaniuosius televizorius).
4. „Amazon Alexa“ programėlė jau įdiegta jūsų išmaniajame įrenginyje, ir jūs sukūrėte paskyrą.

### Norėdami valdyti EZVIZ įrenginius naudodami „Amazon Alexa“:

1. Atverkite „Alexa“ programėlę ir meniu pasirinkite „Jgūdžiai ir žaidimai“.
2. Jgūdžių ir žaidimų ekrane, ieškokite EZVIZ ir rasite EZVIZ įgūdžius.
3. Pasirinkite savo EZVIZ įrenginio įgūdžius, tada palieskite **JUNGTI NAUDOJIMĄ**.
4. Įveskite savo EZVIZ naudotojo vardą ir slaptažodį, tada palieskite **Prisijungti**.
5. Palieskite mygtuką **Autorizuoti**, kad leistumėte „Alexa“ pasiekti jūsų EZVIZ paskyrą, kad „Alexa“ galėtų valdyti jūsų EZVIZ įrenginius.
6. Pamatysite pranešimą „EZVIZ sėkmingai susietas“, tada palieskite **APTIKTI ĮRENGINIUS**, kad „Alexa“ galėtų aptikti visus jūsų EZVIZ įrenginius.
7. Grįžkite į „Alexa“ programėlės meniu ir pasirinkite „Įrenginiai“, o po įrenginiais pamatysite visus savo EZVIZ įrenginius.

### Balso komanda

Atraskite naują išmanųjį įrenginį naudodami „Alexa“ programėlės meniu „Išmanieji namai“ arba „Alexa“ balso valdymo funkciją. Kai įrenginys bus surastas, galėsite jį valdyti balsu. Funkcijai „Alexa“ sakykite paprastas komandas.

- Jūsų įrenginio pavadinimą, pvz. „rodyti xxxx kamėrą“, galima keisti EZVIZ programėlėje. Kaskart pakeitę įrenginio pavadinimą, turėsite jį aptikti iš naujo, kad atnaujintumėte pavadinimą.

### Trikčių šalinimas

**Ką daryti, jei „Alexa“ nepavyksta aptikti mano įrenginio?**

Patikrinkite, ar nėra interneto ryšio problemų.

Pabandykite iš naujo paleisti išmanųjį įrenginį ir iš naujo aptikti įrenginį naudojant „Alexa“.

**Kodėl paslaugoje „Alexa“ įrenginio būseną yra „Atsijungęs“?**

Jūsų belaidis ryšys galėjo būti atjungtas. Perkraukite išmanųjį įrenginį ir iš naujo aptikite naudodami „Alexa“.

Kelvedžio interneto prieiga gali būti nepasiekiamą. Patikrinkite, ar kelvedis prijungtas prie interneto ir mėginkite dar kartą.

- Išsamią informaciją apie šalis, kurios palaiko „Amazon Alexa“ naudojimą, rasite oficialioje jos svetainėje.

## 2. „Google Assistant“ naudojimas

Naudodami „Google Assistant“, galite suaktyvinti savo EZVIZ įrenginį ir stebėti tiesioginę transliaciją, sakydami „Google Assistant“ balso komandas.

### Reikalingi šie įrenginiai ir programėlės:

1. veikianti EZVIZ programėlė.
2. EZVIZ programėlės puslapyje „Įrenginio nuostatos“ išjunkite parinktį „Vaizdo šifravimas“ ir įjunkite „Garsas“.
3. Televizorius, prie kurio prijungtas veikiantis „Chromecast“.
4. „Google Assistant“ programėlė telefone.

### Norėdami pradėti, atlikite toliau pateiktus veiksmus.

1. Nustatykite EZVIZ įrenginį ir įsitikinkite, kad jis tinkamai veikia programėlėje.
2. Atsisiųskite „Google Home“ programėlę iš „App Store“ arba „Google Play Store™“ ir prisijunkite prie savo „Google“ paskyros.
3. „Myhome“ ekrane bakstelėkite „+“ viršutiniame kairiajame kampe ir meniu sąrašą pasirinkite „Nustatyti įrenginį“, kad pereitumėte į sąrankos sąsają.
4. Palieskite **Veikia su „Google“** ir ieškokite EZVIZ, kur rasite EZVIZ įgūdžius.
5. Įveskite savo EZVIZ naudotojo vardą ir slaptažodį, tada palieskite **Prisijungti**.
6. Palieskite mygtuką **Autorizuoti**, kad leistumėte „Google“ pasiekti jūsų EZVIZ paskyrą, kad „Google“ galėtų valdyti jūsų EZVIZ įrenginius.
7. Palieskite **Grįžti į programėlę**.
8. Atlikite pirmiau nurodytus veiksmus, kad užbaigtumėte autorizavimą. Kai sinchronizavimas bus baigtas, EZVIZ paslauga bus įtraukta į jūsų pašalų sąrašą. Norėdami peržiūrėti suderinamų įrenginių sąrašą savo EZVIZ paskyroje, palieskite EZVIZ tarnybos piktogramą.
9. Dabar pabandykite keletą komandų. Naudokite kameros, kurią sukūrėte nustatydami sistemą, pavadinimą.

Naudotojai gali valdyti įrenginius kaip vieną objektą arba kaip grupę. Įrenginių įtraukimas į patalpą leidžia naudotojams valdyti prietaisų grupę vienu metu, naudojant vieną komandą.

Norėdami gauti daugiau informacijos, žr. nuorodą:

<https://support.google.com/googlehome/answer/7029485?co=GENIE.Platform%3DAndroid&hl=en>

## DUK

### Kl. Jei kamera neprisijungusi, ar vaizdo įrašymas bus tęsiamas?

- A. Jei kamera įjungta, bet atjungta nuo interneto vaizdo įrašymas bus tęsiamas „micro SD“ kortelėje, bet debesies įrašymas sustos. Jei kamera išjungta, abu vaizdo įrašymai bus sustabdyti.

### Kl. Kodėl suveikė pavojaus signalas, kai vaizde nieko nėra?

- A. Pabandykite sumažinti pavojaus signalo jautrumą. Atkreipkite dėmesį, kad suveikdinimo šaltinis taip pat gali būti transporto priemonės ir gyvūnai.

### Kl. Ką daryti, jei pamiršau savo slaptažodį?

- A. Eikite į EZVIZ programėlę > prisijungimo puslapį, bakstelėkite „Pamiršote slaptažodį?“. > įveskite paskyros el. pašto adresą arba telefono numerį. (Siųsti) > įveskite patvirtinimo kodą > Iš naujo nustatykite slaptažodį.

### Kl. Kodėl negaliu gauti patvirtinimo kodo?

- A. 1. Jei paskyrą užregistravote el. paštu, patikrinkite savo nepageidaujamo pašto aplanką. Jei vis dar negavote patvirtinimo kodo, galbūt turite el. pašto filtrą / bloką, apribojantį šį el. laišką; kreipkitės į savo el. pašto teikėją.
2. Jei paskyrą užregistravote mobiliojo telefono numeriu, patvirtinkite, ar jūsų mobilusis telefonas gali gauti SMS trumpuosius kodus.
3. Jei patvirtinimo kodo vis dar negavote, nurodykite savo numerį, šalį ir prašymo pateikimo laiką pagalbos centrui adresu support@ezviz.com arba susisiekite su regionine pagalbos komanda.

## Kl. Kaip išspręsti nepavykusią „Wi-Fi“ konfigūraciją?

### A. Patikrinkite šiuos nustatymus:

1. Įsitinkinkite, kad mobilusis telefonas prijungtas prie „Wi-Fi“ ir kad „Wi-Fi“ tinklas veikia tinkamai.
2. Patikrinkite tinklo būseną:
  - Įsitinkinkite, kad jūsų tinkle nėra užkardos ar kitų apribojimų.
  - Įsitinkinkite, kad kelvedis gali paskirstyti IP adresą jūsų įrenginiui arba išjungti statinį IP nustatymą (DHCP pagal numatytąsias nuostatas yra įjungtas visuose EZVIZ įrenginiuose).
3. Iš naujo nustatykite kamerą; įsitinkinkite, kad jūsų įrenginys veikia parengties režimu arba „Wi-Fi“ konfigūracijos režimu, tada naudokite EZVIZ programėlę „Wi-Fi“ įrenginio konfigūracijai.

## Kl. Kaip gauti įrenginio patvirtinimo kodą (6 didžiosios raidės)?

### A. Atkreipkite dėmesį, kad daugumai EZVIZ įrenginių paprastai yra du būdai gauti įrenginio patvirtinimo kodą iš 6 didžiųjų raidžių:

- Daugumai modelių jį galite rasti ant EZVIZ įrenginio lipduko / etiketės;
- Patvirtinimo kodą taip pat galite rasti kameroje eidami „Nustatymai > Įrenginio informacija > Patvirtinimo kodas“.

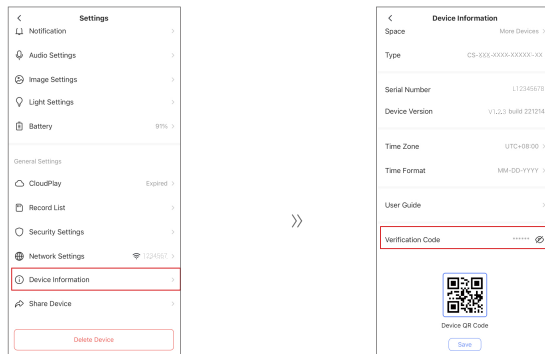

 Daugiau informacijos apie įrenginį žr. [www.ezviz.com](http://www.ezviz.com).

# Iniciatyvos dėl video produktų naudojimo

Dėkojame, kad pasirinkote EZVIZ gaminius.

Technologijos veikia kiekvieną mūsų gyvenimo sritį. Būdamą aukštųjų technologijų kompanija, mes vis labiau suvokiame, kokį vaidmenį technologijos atlieka gerinant verslo efektyvumą ir gyvenimo kokybę, tačiau kartu ir galimą žalą dėl netinkamo jų naudojimo. Pavyzdžiui, vaizdo įrašymo produktai gali įrašyti tikrus, išsamius ir aiškius vaizdus. Tai suteikia didelę retrospektyvinę vertę ir leidžia išsaugoti tikralaikius faktus. Tačiau jei vaizdo duomenys platinami, naudojami ir (arba) tvarkomi netinkamai, taip pat gali būti pažeistos teisėtos trečiosios šalies teisės ir interesai. Vadovaudamasi „Technologijos gerovei“ filosofija, EZVIZ reikalauja, kad kiekvienas galutinis vaizdo technologijų ir vaizdo gaminių naudotojas laikytųsi visų galiojančių įstatymų ir kitų teisės aktų, taip pat etikos principų, kad galėtume kartu kurti geresnę bendruomenę.

Atidžiai perskaitykite šias iniciatyvas:

1. Visi pagrįstai tikisi privatumo, o vaizdo įrašymo produktų įrengimas neturėtų prieštarauti šiems pagrįstiems lūkesčiams. Todėl, įrengiant vaizdo gaminius viešosiose vietose, turi būti pagrįstai ir veiksmingai pateikiamas įspėjimas ir patikslinamas stebėjimo diapazonas. Neviešosiose teritorijose trečiosios šalies teisės ir interesai vertinami įrengiant vaizdo įrašymo produktus, įskaitant, bet neapsiribojant, vaizdo produktų įrengimą tik gavus suinteresuotųjų šalių sutikimą, ir neįrengiant labai nematomų vaizdo įrašymo produktų.

2. Video gaminių paskirtis – fiksuoti realią veiklą konkrečiu laiku ir konkrečiomis sąlygomis. Todėl kiekvienas naudotojas pirmiausia turi pagrįstai apibrėžti savo teises tokioje konkrečioje srityje, kad nepažeistų trečiosios šalies portretų, privatumo ar kitų teisėtų teisių.

3. Naudojant video produktus ir toliau bus generuojami video vaizdų duomenys, gauti iš realių scenų, įskaitant didelį biologinių duomenų kiekį (pvz., veido atvaizdus), ir duomenys gali būti toliau naudojami arba apdorojami. Patys video produktai negali atskirti gero nuo blogo kalbant apie tai, kaip naudoti duomenis, pagrįstus tik video produktų užfiksuotais vaizdais. Duomenų naudojimo rezultatas priklauso nuo duomenų valdytojų naudojimo būdo ir tikslo. Todėl duomenų valdytojai privalo ne tik laikytis visų galiojančių įstatymų ir kitų teisės aktų bei norminių reikalavimų, bet ir gerbti tarptautines normas, socialinę moralę, gerą moralę, bendrąją praktiką ir kitus neprivalomus reikalavimus, gerbti asmens privatumą, portretų ir kitas teises bei interesus.

4. Tvarkant vaizdo įrašų duomenis, kuriuos nuolat generuoja video produktai, visada reikėtų atsižvelgti į įvairių suinteresuotųjų šalių teises, vertybes ir kitus reikalavimus. Šiuo požiūriu produktų saugumas ir duomenų saugumas yra nepaprastai svarbu. Todėl kiekvienas galutinis naudotojas ir duomenų valdytojas turi imtis visų pagrįstų ir būtinų priemonių, kad užtikrintų duomenų saugumą ir išvengtų duomenų nutekėjimo, netinkamo atskleidimo ir netinkamo naudojimo, įskaitant, bet neapsiribojant, priegos kontrolės nustatymą, tinkamos tinklo aplinkos (interneto ar intraneto), prie kurios prijungti vaizdo produktai, parinkimą, tinklo saugumo nustatymą ir nuolatinį optimizavimą.

5. Video produktai labai prisidėjo prie socialinės apsaugos gerinimo visame pasaulyje, ir mes manome, kad šie produktai taip pat atliks aktyvų vaidmenį didesniame skaičiuje socialinio gyvenimo aspektų. Bet koks piktnaudžiavimas video produktais pažeidžiant žmogaus teises arba dėl vykdant nusikalstamą veiklą prieštarauja pradiniam technologinių inovacijų ir produktų kūrimo tikslui. Todėl kiekvienas naudotojas turi nustatyti savo produkto naudojimo vertinimo ir stebėjimo mechanizmą, kad užtikrintų, jog kiekvienas produktas būtų naudojamas tinkamai, pagrįstai ir sąžiningai.